

图样版本 DWG REL	标记 CHG	更改描述 REVISION HISTORY	签名 SIGNATURE	日期 DATE
1.0		初始图纸		

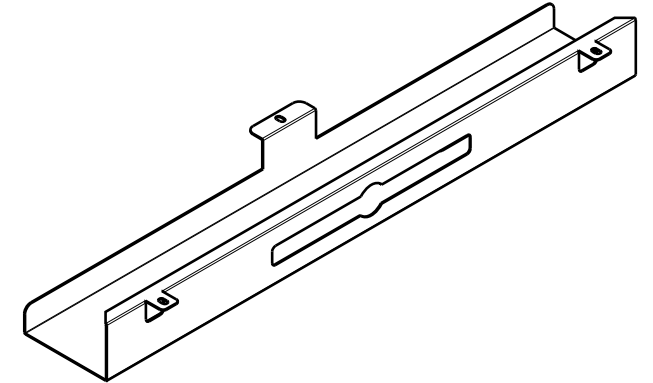
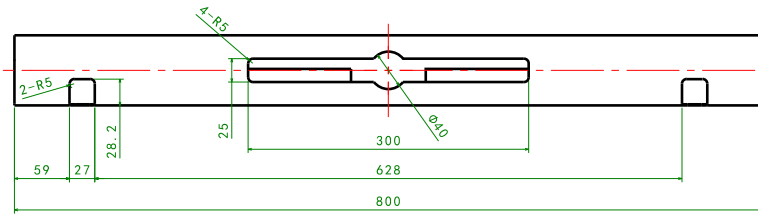
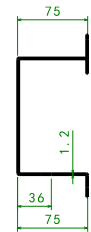
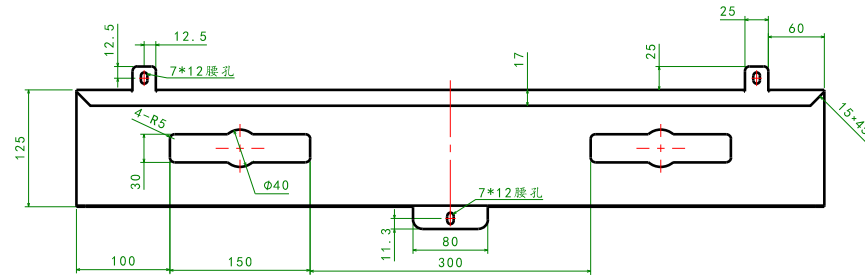
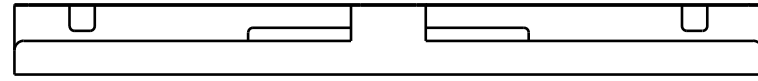

≥2000<4000	±2
≥1000<2000	±1.2
≥400<1000	±0.8
≥120<400	±0.5
≥30<120	±0.3
≥6<30	±0.2
≤6	±0.1
尺寸范围	公差
未注尺寸公差按GB/T1804-2000-m	

技术要求:
 1、锐边倒钝, 去毛刺;
 2、未标注尺寸公差应按照GB/T1804-2000-m等级执行;
 3、磷化喷塑后, 表面应平整无划痕, 喷塑厚度0.2mm.

比例 SCA 1:1	名称 DRAWING NAME	权限 AUTHORITY	签名 SIGN	日期 DATE
重量 WEI X g	800 荷兰定制款线槽	制图 DRAFTING	翁盛丰	20180408
投影视角 ANGLE	图号 DRAWING NUMBER	设计 DESIGN		
PROJECTION	AK-XC01-800HL	校对 PROOFREAD		
		审核 VERIFICATION		
材料 MATERIAL	SPCC δ 1.2	批准 APPROVAL		
图幅 SIZE	宁波汇五洲 智能科技有限公司	总称名称 ASSY NAME		
A0		图样状态 DWG STATUS	阶段 STG	版本 REL
		S	A	B
			1.0	
				页码 PAGE
				第 XX 页
				共 XX 页